

## Bomba manual a óleo Mod. LT-8

**DESCRIÇÃO:**

Bomba manual de alavanca. Reservatório de aço, bocal de abastecimento com filtro.

**PRINCIPIOS DE FUNCIONAMENTO:**

Ao acionar a alavanca da Bomba, a linha principal é pressurizada chegando a pressão de 20 Kg/cm<sup>2</sup> até os distribuidores, os quais dosam o óleo no volume exato para cada ponto a ser lubrificado.

**Compatível com:** Distribuidor proporcional (resistivo)



<b>Modelo:</b>	<b>LT 8</b>
<b>Válvula de despressurização*</b>	NÃO
<b>Volume por acionamento:</b>	8 cc
<b>Reservatório:</b>	0,6 Litros
<b>Pressão:</b>	20Kg /cm <sup>2</sup>

\* A Bomba deve ser equipada com válvula de despressurização em caso de utilização com distribuidores de linha simples. (Consulte em nossos catálogos o mod. LTW-8 na categoria "Linha simples à óleo".

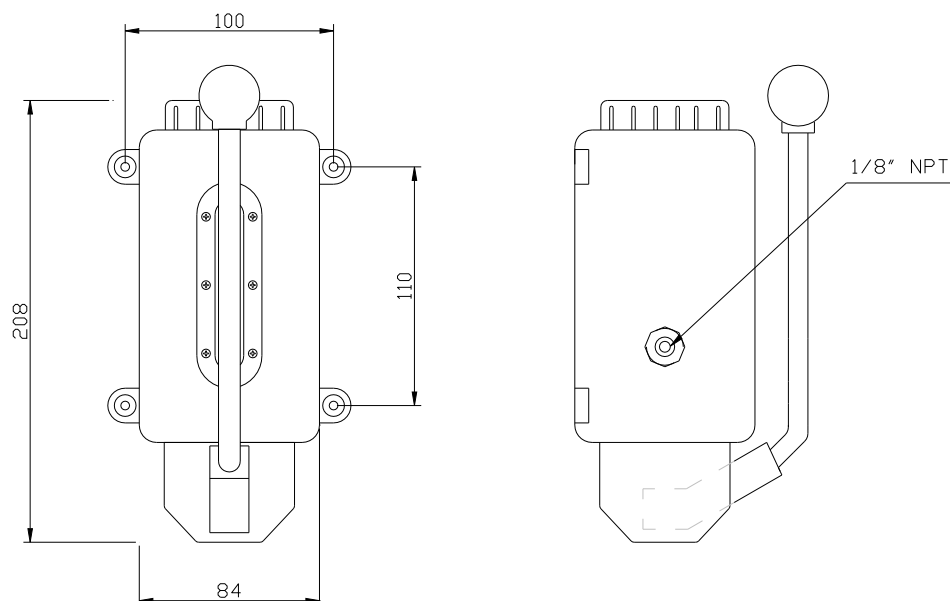
**•Dimensional da Bomba**

Sujeito a alteração sem previo aviso